



ASHINA

アシナの直立ボール盤

ASHINA UPRIGHT DRILLING MACHINE

最高の精度と性能を誇る最新鋭機

Model

AUD-550

ASHINA IRON WORKS LTD.



アшинаの直立ボール盤 ASHINA Upright Drilling Machine AUD-550

■特 徴

●従来の機械を全面的に改良、より高精度と高性能を追求した最高級の直立ボール盤です。

- ①全歯車式12段変速
- ②テップス精度抜群
- ③剛性のあるスピンドル機構
- ④スピンドルの回転急停止装置付
- ⑤運転はすべて全面操作
- ⑥タップの定寸逆転装置付
- ⑦ギヤとギヤ軸はすべて焼入研削仕上げ
- ⑧作業燈付

●FEATURES

1. All gear type 12-steps spindle speeds change is available.
2. The original power feeds mechanism results in highest accuracy of drilling depth.
3. Spindle mechanism is superior to others in rigidity.
4. Provided with a quick-stop device of spindle revolution.
5. All the operations are centralized at the front control panel.
6. Also provided with an automatically reversing device for tapping.
7. All the gears and gear shafts are hardened and finished by grinding.
8. Provided with a working lamp.

●NEW AND POWERFUL MACHINE PROUD OF HIGHEST ACCURACY AND PERFORMANCE

主要寸法仕様	mm								Specifications
振り	550								Swing
穴あけ能力 鋼 (S45C)	40								Drilling capacity (Steel)
鋳鉄 (FC25)	50								(Cast Iron)
ネジ立て能力 鋼 (S45C)	M20								Tapping capacity (Steel)
主軸端からテーブル面までの最大距離	760								Maximum distance from spindle to table
主軸端からテーブル面までの最小距離	150								Minimum distance from spindle to table
主軸端からベース面までの最大距離	1,155								Maximum distance from spindle to base
主軸の上下移動量	220								Spindle stroke
主軸のテーパ	MT No. 4								Spindle taper
コラムの直径	164								Column diameter
テーブルの大きさ	510								Working surface of table
テーブルの上下移動量	610								Table travel (vertical)
主軸回転数 (rpm) 12段	50Hz	60	80	105	140	185	245	Spindle speeds (r.p.m.) 12 steps	
		330	425	570	770	990	1,320		
	60Hz	75	95	125	170	220	295		
		400	515	685	925	1,190	1,580		
ベース作業面の大きさ	430 × 500								Working surface of base
自動送り量 (mm/rev)	0.1 0.2 0.3								Spindle feeds (mm/rev.) 3steps
機械の高さ	2,225								Machine height
据付面積	500 × 900								Installation area
電動機	1.5KW4P								Motor
製品重量	700KG								Weight
標準付属品	コード3mドリル抜1		Cord 3M...1pc Drill taking off bar...1pc				Standard Accessories		

*本仕様は予告なしに変更する場合がありますので御了承下さい。

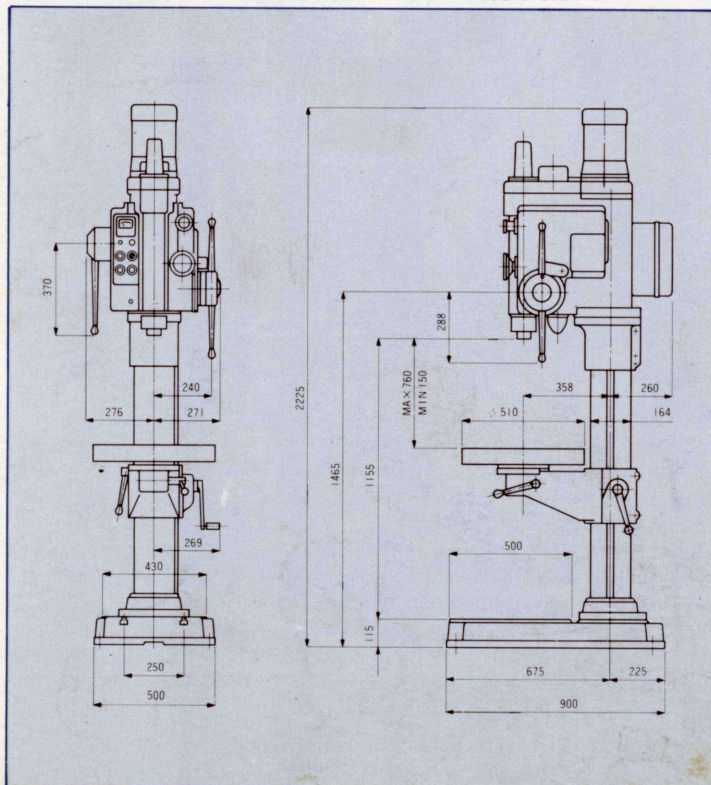

ASHINA 芦品鉄工株式会社

本社及工場 広島県府中市広谷町945 〒726

TEL 0847(45)2211(代)

東京営業所 東京都調布市緑ヶ丘1-4-29 〒182

TEL 03(308)8621(代)

名古屋営業所 愛知県豊田市清水町7-25-2 〒471

TEL 0565(28)3264(代)

大阪営業所 東大阪市荒本北207 〒577

TEL 06(744)1533(代)

ASHINA IRON WORKS LTD.

Head office & 945, Hirotoni-cho, Fuchu, Hiroshima-pref., 726, Japan

Factory: Telephone: 0847-45-2211

Tokyo Branch: 1-4-29, Midoriga-oka Chofu, Tokyo-pref., 182, Japan

Telephone: 03-308-8621

Nagoya Branch: 7-25-2, Shimizu-cho, Toyota, Aichi-pref., 471, Japan

Telephone: 0565-28-3264

Osaka Branch: 207, Aramoto-kita, Higashi-Osaka, 577, Japan

Telephone: 06-744-1533

●代理店 Agency